

GTD 30

Korytko siatkowe w kształcie litery „W”

Korytko siatkowe w kształcie litery „W” przystosowane do montażu centralnego bezpośrednio do sufitu.

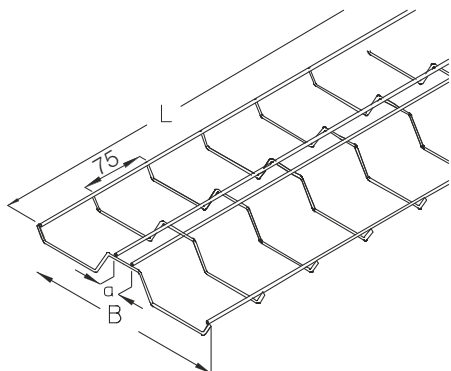

Stal cynkowana galwanicznie, EN ISO 4042

Produkt	H	B	L	a	t	A	Q_{SK}	G
GTD 30GV	50 mm	300 mm	3000 mm	30 mm	4,50 mm	85 cm ²	0,13 kN/m	3,01 kg

Powłoka cynkowa (DIN EN 10244-2)

Produkt	H	B	L	a	t	A	Q_{SK}	G
GTD 30S	50 mm	300 mm	3000 mm	30 mm	4,50 mm	85 cm ²	0,13 kN/m	3,01 kg

Ocynk zanurzeniowo-ogniowy, zgodnie z BS 729 (DIN EN ISO 1461)

Produkt	H	B	L	a	t	A	Q_{SK}	G
GTD 30F	50 mm	300 mm	3000 mm	30 mm	4,50 mm	85 cm ²	0,13 kN/m	3,22 kg

Stal nierdzewna, zgodnie z ASTM 304 / BS 304 S 3

Produkt	H	B	L	a	t	A	Q_{SK}	G
GTD 30E	50 mm	300 mm	3000 mm	30 mm	4,50 mm	85 cm ²	0,13 kN/m	3,03 kg



Stal kwasoodporna, zgodnie z ASTM 316 Ti / AISI 316 L, BS 320S17 / BS 316S11

Produkt	H	B	L	a	t	A	Q_{sk}	G
GTD 30E4	50 mm	300 mm	3000 mm	30 mm	4,50 mm	85 cm ²	0,13 kN/m	3,03 kg

- H** : Wysokość
B : Szerokość
L : Długość
a : Odległość pomiędzy drutami (prętami)
t : Grubość materiału
A : Przekrój (użyteczny) trasy kablowej
 Q_{sk} : Orientacyjne obciążenie wynikające z pojemności trasy dla kabli sterowniczych
G : Waga

DETALE / ZASTOSOWANIE

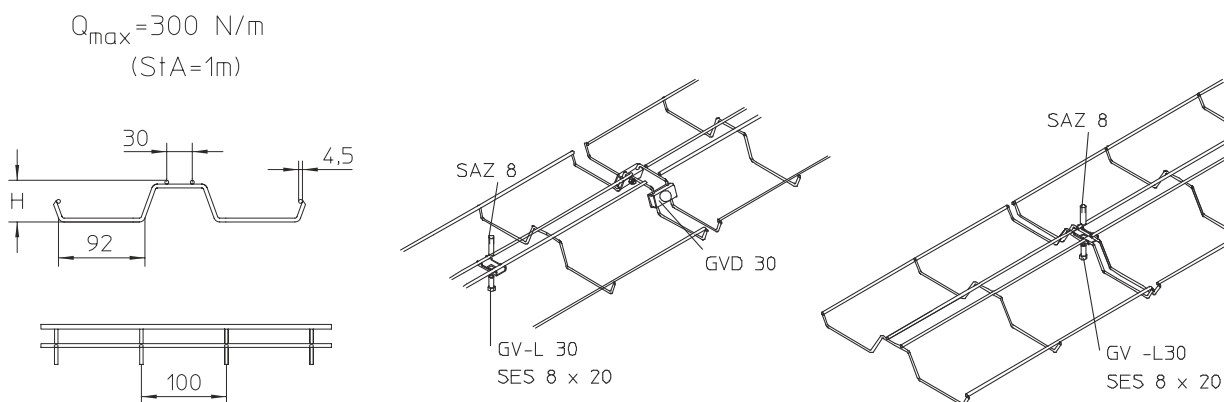

OPCJONALNE AKCESORIA

GV-L 30, GVD 30, GVV, GVK

